

reesa®

Multifunctional food processor

TSA3540

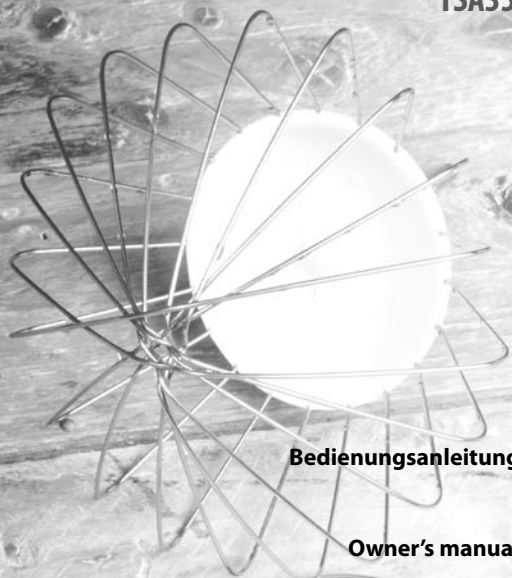

Bedienungsanleitung

DE

Owner's manual

EN

Εγχειρίδιο χρήσης

GR

Használati utasítás

HU

Instrukcja obsługi

PL

Manual de utilizare

RO

Návod na použitie

SK

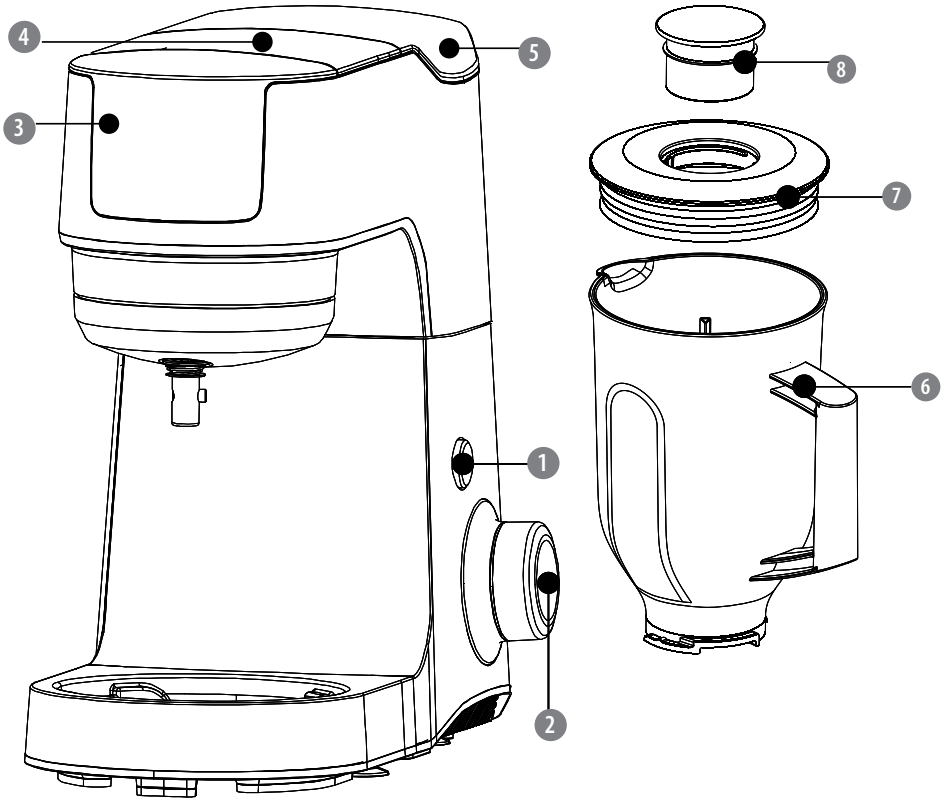

	DE	EN	GR	HU	PL	RO	SK
1	Entriegelungstaste für den Multifunktionskopf	Release button for multifunction head	Κουμπί απελευθέρωσης για κεφαλή πολλαπλών λειτουργιών	Gépféj hajlító gomb	Przycisk odchylania głowicy	Buton eliberare pentru unitate multifunctională	Tlačidlo náklonu ramena hlavice
2	Geschwindigkeitsregler	Speed control knob	Κουμπί ελέγχου ταχύτητας	Sebességfokozat szabályozó tekerőgomb	Pokrętko regulacji prędkości	Buton control viteză	Otočný regulátor rýchlosti
3	Fleischwolf-Anschlussabdeckung	Mincer connector cover	Κάλυμμα συνδέσμου κρεατομηχανής	Húsdaráló csatlakozó burkolat	Ostona złącza maszynki do mięsa	Capac conector mașină de tocat	Kryt otvoru pre mäsošlynček
4	Schneidmaschine-Anschlussabdeckung	Slicer connector cover	Κάλυμμα συνδέσμου ψιλοκόφτη	Zöldségszeletelő csatlakozó burkolat	Ostona złącza szatkownicy	Capac conector feliator	Kryt otvoru pre strúhadlo
5	Mixer-Anschlussabdeckung	Blender connector cover	Κάλυμμα συνδέσμου μπλέντερ	Turmixgép csatlakozó burkolat	Ostona złącza blendera	Capac conector blender	Kryt otvoru pre mixér
6	Mixerbehälter	Blender	Μπλέντερ	Turmix kancsó	Dzban blendera	Blender	Nádoba mixéra
7	Mixerdeckel	Blender cover	Κάλυμμα του μπλέντερ	Turmixfedél	Pokrywa blendera	Capac blender	Veko mixéra
8	Messbecher	Measuring cup	Κύπελλο μέτρησης	Mérőöbgre	Kubek pomiarowy	Čupă de măsurat	Odmerka

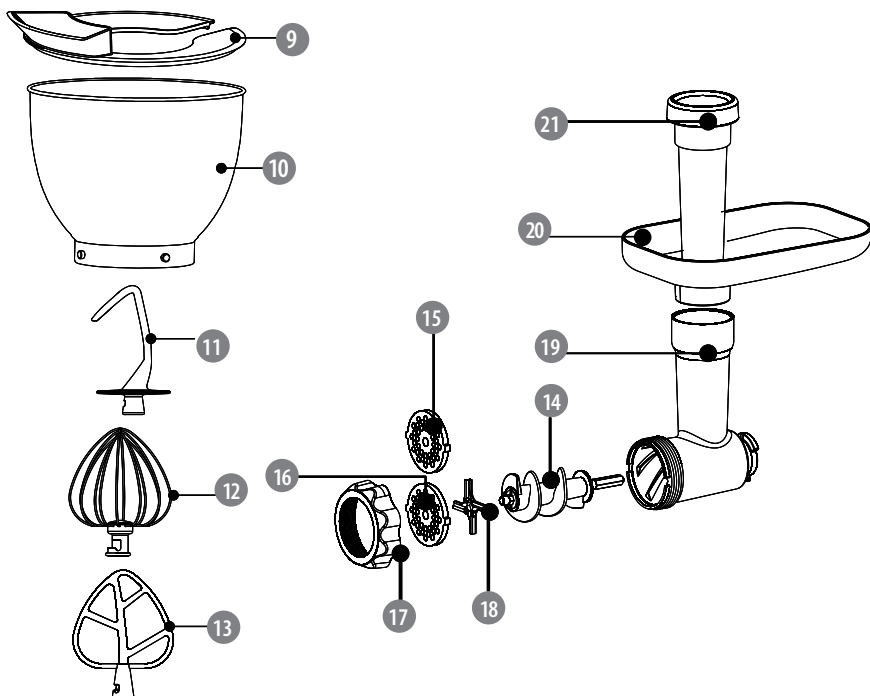

	DE	EN	GR	HU	PL	RO	SK
9	Schüsselabdeckung	Bowl lid	Καπάκι μπολ	Tálfedél	Pokrywa na misę	Capac bol	Veko misy
10	Edelstahlschüssel	Stainless steel bowl	Μπολ από ανοξείδωτο χάλυβα	Rozsdamentes acélból készült tál	Misa ze stali nierdzewnej	Bol din oțel inoxidabil	Misa z nehrdzavejúcej ocele
11	Knethaken	Dough hook	Άγκιστρο ζύμης	Dagasztókar	Hak do ciasta	Cârlig pentru amestecat aluat	Hnetací hák
12	Rührbesen	Whisk	Σύρμα	Habverő	Trzepaczka	Tel	Šľahačia metla
13	Schlagbesen	Beater	Χτυπητήρι	Keverőkar	Mieszadło	Agitator	Miešacia metla
14	Schneckenwelle	Worm shaft	Άξονας σκουληκιού	Húsdaráló csiga	Ślimak	Ax melcat	Šnek
15	Grobe Lochscheibe	Coarse grinding disc	Δίσκος χοντρής άλεσης	Nagy lyukú rostély	Grube sito	Disc tăiere gros	Hrubé sito
16	Mittlere Lochscheibe	Medium grinding disc	Δίσκος μεσαίας άλεσης	Közepes lyukú rostély	Średnie sito	Disc tăiere mediu	Stredné sito
17	Schraubring	Screw ring	Δαχτυλίδι βιδώματος	Hollander	Nakrętka komory mielenia	Inel filetat pentru strângere	Matica mlecej komory
18	Schneidmesser	Cutter blade	Λεπίδα κοπής	Húsdaráló kés	Ostrze	Cuțit	Nôž
19	Schneidgehäuse	Cutter housing	Κέλυφος κοπής	Húsdaráló fej	Komora mielenia	Tub alimentare	Mlecia komora
20	Tablett	Tray	Δίσκος	Tálca	Taca	Tavă	Tácka
21	Stopfer	Pusher	Ωθητήρας	Tömőűrű	Popychacz	Dispozitiv de împingere	Zatláčadlo na mäso

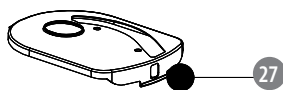
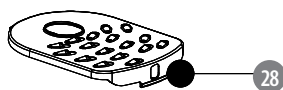
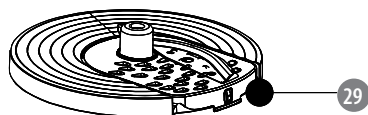
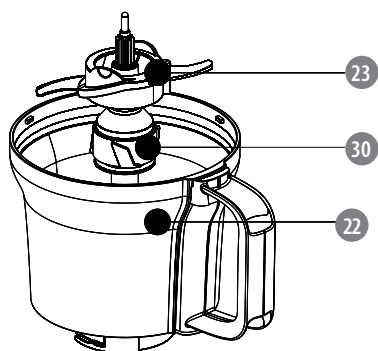
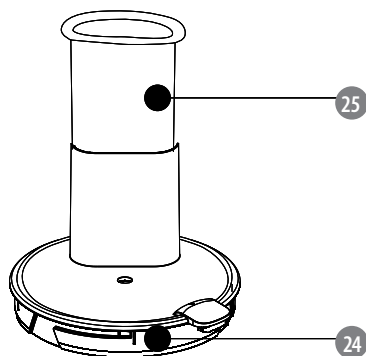

	DE	EN	GR	HU	PL	RO	SK
22	Schneidmaschine	Slicer	Κόφτης σε φέτες	Zöldségszeletelő	Szatkwonica	Feliator	Strúhadlo
23	Schneidmessereinheit	Slicer blade unit	Μονάδα λεπίδων κοπής	Zöldségszeletelő kés	Ostrze szatkwownicy	Unitate cu lame pentru feliere	Čepel strúhadla
24	Schneidmaschinendeckel	Slicer lid	Κάλυμμα κοπής	Zöldségszeletelő fedél	Pokrywa szatkwownicy	Capac feliator	Veko strúhadla
25	Stopfer	Pusher	Οδηγητής	Tomóruíd	Popychacz	Dispozitiv de împingere	Zatlačadlo
26	Raspel-Einlegeplatte	Rasping insert disc	Δίσκος εισόδου για ριζίσματα	Passzírozó korong	Dysk do przecierania	Disc pentru răzuire	Trhací kotúč
27	Schneidscheibe	Disc for slicing	Δίσκος για τεμαχισμό σε φέτες	Szeletelő korong	Dysk do cięcia na plasterki	Disc pentru feliere	Krájací kotúč na plátky
28	Grobe Scheibe zum Zerkleinern	Coarse disc for shredding	Χοντρός δίσκος για τεμαχισμό	Durva szeletelő korong	Gruby dysk do szatkowania	Disc pentru tocare grosieră	Hrubý kotúč na strúhanie
29	Feine Scheibe zum Zerkleinern	Fine disc for shredding	Λεπτός δίσκος για τεμαχισμό	Finom szeletelő korong	Drobný dysk do szatkowania	Disc pentru tocare fină	Jemný kotúč na strúhanie
30	Klingeneinheit	Blade unit	Μονάδα λεπίδων	Vágókés fej	Głowica ostrza	Unitate tăiere cu lame	Hlavica čepele

Köszönjük, hogy a TEESA készüléket választotta. A termék használatba vétele előtt olvassa el figyelmesen a használati útmutatót és azt őrizze meg későbbi felhasználás céljából. A gyártó nem vállal felelősséget a készülék helytelen használatáért.

BIZTONSÁGI KÉRDÉSEK

A meghibásodások vagy sérülések elkerülése végett tartsa be az elektromos készülékek használatára vonatkozó alapvető biztonsági óvintézkedéseket, beleértve a következőket:

- Használat előtt olvassa el figyelmesen a használati útmutatót, akkor is, ha már használt korábban hasonló terméket. Őrizze meg az útmutatót későbbi felhasználás céljából.
- A készülék csatlakoztatása előtt ellenőrizze, hogy megegyezik a hálózati aljzat és a készülék tápfeszültsége.
- A készüléket földelt hálózati aljzatra kell csatlakoztatni. Hosszabbító használata esetén győződjön meg róla, hogy az aljzat is földelve van.
- A készüléket sík, stabil felületre kell helyezni.
- A készüléket a „Tisztítás” szakaszban foglaltak szerint kell tisztítani.
- Mindig kapcsolja ki a készüléket és húzza ki a tápkábelt a hálózati aljzataból:
 - ha a készülék hibásan működik,
 - ha a készülék a használat során különös, a megszokottól eltérő hangokat ad ki,
 - szétszerelés előtt,
 - tisztítás előtt,
 - ha nem használja.
- A készülék tápforrásról történő lekapcsolásakor fogja meg és húzza ki a tápdugót. A készüléket nem szabad a kábelnél fogva kihúzni.
- A készülék gyermekektől elzárva tárolandó. A készüléket gyermekek felnőtt személy felügyelete nélkül nem használhatják.
- Ezt a készüléket 8 évnél idősebb gyermekek, valamint mozgáskorlátozott, szellemi fogyatékosokban szenvedő személyek, továbbá kellő tapasztalat és ismeret nélküli felhasználók csak felügyelet mellett, vagy a készülék használati útmutatójának a betartásával, biztonságos módon használhatják. Tájékoztassa a gyerekeket, hogy ne használják játéknak a készüléket. A gyermekek felügyelete nélkül nem végezhetik el a készülék tisztítását és karbantartását.
- A készülék részét képező tápkábel kizárólag a márkaszervizben cserélhető.
- A készülék és a tápkábel hőforrástól, nedvességtől, éles élektől, valamint minden olyan tényezőtől távol tartandó, melyek kárt okozhatnának a készülékben vagy a kábelben.
- Nem szabad a készüléket vízbe meríteni és nedves kézzel használni.
- Tilos a készüléket a jelen útmutatóban leírtaktól eltérő célokra használni.
- A bekapcsolt készüléket nem szabad felügyelet nélkül hagyni.
- Tilos meghibásodott készüléket vagy a készüléket sérült tartozékokkal vagy tápkábellel használni.
- Csak eredeti alkatrészeket szabad használni.
- Egyszerre csak egy tartozékot szabad lehet használni.
- A készülék kizárólag beltéri használatra alkalmas.
- A készülék házi használatra és ennek megfelelő mennyiségű termék feldolgozására szolgál. Professzionális célokra nem használható.
- Különösen figyeljen arra, hogy a tápkábel ne érintkezzen forró / éles élekkel.

- Nem szabad áthelyezni a használatban lévő készüléket.
- A készülék kizárólag étel elkészítésére szolgál. A készülékbe kizárólag élelmiszert szabad helyezni.
- A készülékbe nem szabad forró élelmiszert helyezni. A forró termékeket feldolgozása előtt előbb le kell hűteni egy kicsit. (A termékek maximális hőmérséklete nem haladhatja meg a 60°C-ot). Különös óvatossággal kell eljárni forró folyadékok tálba, zöldségszeletelőbe vagy a turmixgépbe öntésekor, mivel a kiáramló gőz égési sérüléseket okozhat.
- A készüléket folyamatosan legfeljebb 7 percig szabad használni. 7 perc elteltével körülbelül 30 perc szünetet kell tartani a készülék újbóli használata előtt.
- Minden használat után várja meg, míg a készülék szobahőmérsékletűre hűl.
- Ne lépje túl az egyes tartozékok használati útmutatóban megjelölt maximális úrtartalmát. Be kell tartani a maximális mennyiségekre, feldolgozási időre és sebességre vonatkozó ajánlásokat a tartozékok használata során.
- A tartozékok összeszerelése/szét szerelése előtt ki kell kapcsolni a készüléket.
- Nem szabad a fém tartozékokat mikrohullámú sütőbe helyezni.
- A termék használata során tilos megérinteni annak mozgó elemeit.
- Tilos megérinteni a bekapcsolt és működő habverőt, vágókést vagy dagasztókart.
- Különös óvatossággal kell eljárni a zöldségszeletelő kések vagy korongok használata során - nagyon élesek és vágási sérüléseket okozhatnak! Tilos a zöldségszeletelő kések, korongok vagy bármilyen más mozgó alkatrészek megérintése tápforrásra csatlakoztatott készülék esetén. Nem szabad benyúlni vagy bármilyen tárgyat behelyezni a működő készülékbe.
- Ha a szeletelőkések, korongok vagy más tartozékok elakadnának, az elakadt elemek eltávolítása előtt előbb ki kell kapcsolni a készüléket és kihúzni a tápkábelt a hálózati aljzatról.
- Amennyiben a feldolgozott élelmiszer a turmixgép, a tál vagy a zöldségszeletelő falához tapadna, kapcsolja ki a készüléket és húzza ki a tápkábelt a hálózati aljzatról, majd távolítsa el egy spatulával a készülék újbóli bekapcsolása előtt.
- Tilos az ujjait vagy bármilyen más tárgyat (pl. evőeszközt) a bekapcsolt húsdarálóba vagy a zöldségszeletelőbe tenni az élelmiszer toléka céljából. Kizárólag a szetthez mellékelt tömördat szabad használni.
- A készülék kikapcsolása után mindig várja meg, míg teljesen leállnak a mozgó elemek, majd kapcsolja le a készüléket a hálózati aljzatról. Nem szabad felemelni a készülékfejet, leszerelni/felszerelni a tartozékokat, ha a készülék be van kapcsolva vagy nincs áramtalanítva.
- Nem szabad megemelni a készülékfejet, ha tartozékok van rászelve.
- A készülék nem indul el csatlakoztatott készülékfejjel.
- A készülék NEM csatlakoztatható külső készülékre (pl. időzítő kapcsolóra), mivel ez a készülék meghibásodását okozhatja.
- Első használat előtt mossa meg a készülék összes elemét, melyek érintkezni fognak az élelmiszerrel!
- Tilos a készülék sajátkezü megjavítása. A készülék javítását kizárólag erre feljogosított és kellő szakképesítéssel rendelkező személyek végezhetik. A készülék nem rendelkezik olyan résszel, amit a felhasználó saját kezűleg is megjavíthat. Meghibásodás esetén szolgáltassa be a készüléket a márkaszervizbe ellenőrzés/javítás céljából.

HASZNÁLAT

Általános

- A készülék és a tartozékok első használata előtt mossa meg a készülék azon részeit, melyek érintkezni fognak az élelmiszerrel.
- A készüléket a szükséges tartozékok felszerelése UTÁN lehet a hálózatra csatlakoztatni és bekapcsolni.
- Összeszerelés előtt győződjön meg róla, hogy a készülék ki van kapcsolva és ki van húzva a tápdugó.
- A meghibásodás elkerülése végett a készülék 15 perc folyamatos üzem után automatikusan kikapcsol.
- Sebességszabályozás: tekerje a tekerógombot (0 - 7 tartományban, minél magasabb számjegy, annál nagyobb sebességfokozat).
 - 0: Ki
 - P: pulzáló üzemmód

TÉSZTADAGASZTÁS/KEVERÉS/HABVERÉS

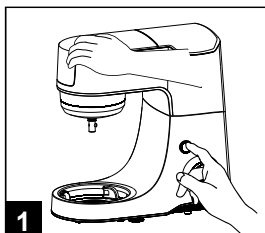

1 Nyomja meg a gépfej hajlító gombot.

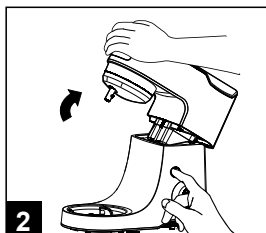

2 Hajlítsa el a gépfejet.

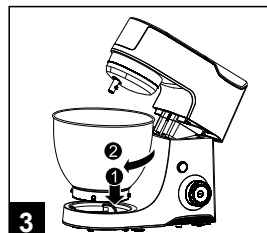

3 Helyezze fel a tálát az alapra és forgassa el az óramutató járásával megegyező irányba a tál megfelelő rögzüléséig.

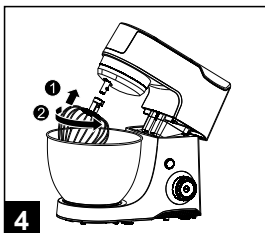

4 Tegye fel a kiválasztott tartozékot (tolja fel és nyomja rá felülről). Csavarja fel a tartozékot az óramutató járásával ellentétes irányba úgy, hogy a kiálló rész a tartozék hornyába kerüljön.

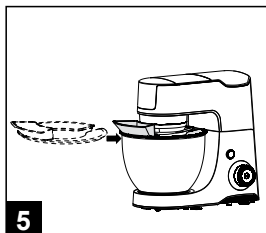

5 Tolja fel a csöpögés ellen védő fedelet.

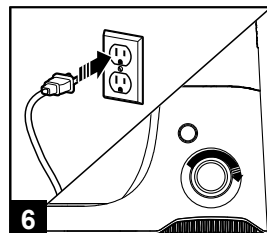

6 Csatlakoztassa a készüléket a hálózati aljzatra. Állítsa be a megfelelő sebességfokozatot.

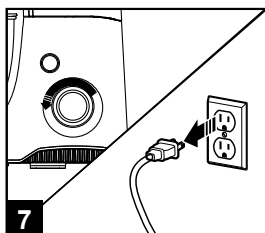

7 A munka befejeztével újra állítsa a tekerőgombot „0” állásba. Kapcsolja le az elektromos a készüléket a hálózati aljzatról.

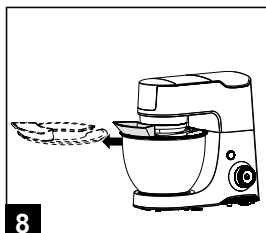

8 Tolja ki a csöpögés ellen védő fedelet.

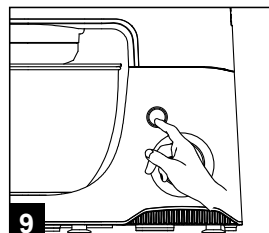

9 Nyomja meg a gépfej hajlító gombot. Hajlítsa el a gépfejet.

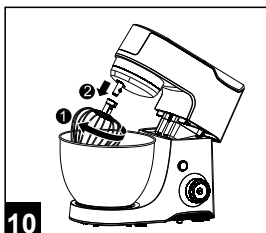

10 A tartozék leszereléséhez nyomja fel a tartozékot. Forgassa el az óramutató járásával megegyező irányba és húzza le.

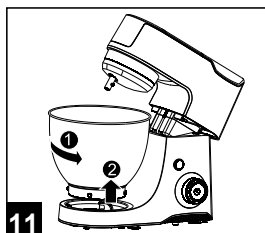

11 A tál kivételéhez forgassa el a tálat az óramutató járásával ellentétes irányba és húzza ki.

Dagasztókar, keverőkar és habverő használatára vonatkozó megjegyzések:

- A dagasztókar, keverőkar vagy habverő rögzítése előtt meg kell győződni róla, hogy a sebesség szabályozó tekerőgomb „0” állásban van.
- A tálban más termékekkel együtt legfeljebb 500 g lisztet lehet feldolgozni.
- A tál tartozékok csatlakozója más tartozékok (turmixgép, zöldségszeletelő, húsdaráló) működése során is forog.
- A dagasztókar, keverőkar vagy habverő használata előtt meg kell győződni róla, hogy zárva vannak a zöldségszeletelő, valamint a turmixgép csatlakozó burkolatok. Ellenkező esetben a készülék nem fog működni. Ez nem vonatkozik a húsdaráló csatlakozó burkolatra - ennek levétele nincs hatással a készülék működésére, a húsdaráló csatlakozó a készülék bekapcsolása után is mozogni fog.
- Javasolt fokozatosan növelni a sebességfokozatot a kifröccsenés elkerülése végett.
- A tojásfehérje vagy a tejszínhab felverése előtt meg kell győződni róla, hogy a tál és a habverő száraz és nem zsírosak.
- Javasolt feldolgozási sebesség:
 - Dagasztókar: 1-2
 - Keverőkar: 1-4
 - Habverő: 7

TURMIXGÉP

1. Helyezze be a termékeket a turmixgépbe.

2. Tegye fel a turmixgép fedelét, hogy elkerülje a termék kifröccsenését. Tegye fel és forgassa el a mérőbögret.

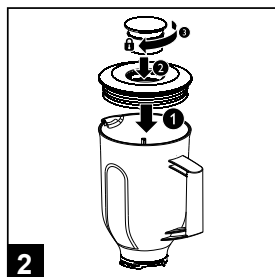
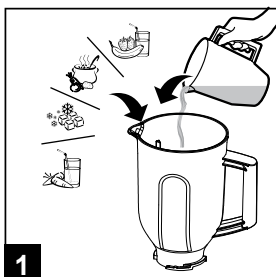

3. Vegye le az aprító csatlakozó burkolatot a készülék fejéről.
 4. Rögzítse a turmixgépet a gépegységre (helyezze fel és csavarja el a főegységen, az aprító csatlakozó burkolat alatt látható jeleknek megfelelően).
 ◦ Amennyiben levette az aprító csatlakozó burkolatot, de nem lett felhelyezve a turmixgép kancsója, a készülék nem fog elindulni.

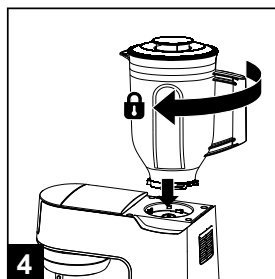

5. A turmixgép levételéhez forgassa el a kancsót ellentétes irányba.

Turmixgép használatára vonatkozó megjegyzések:

- Nem szabad benyúlni vagy bármilyen tárgyat behelyezni a működő turmixgépbe.
- Ha folyadékot szeretne önteni a bekapcsolt turmixgépbe, akkor azt a fedélen lévő nyílason keresztül kell a kancsóba önteni, miután levette a mérőbögret.
- Javasolt feldarabolni az összetevőket, mielőtt a zöldségszeletelőbe helyezné őket.
- Nem szabad túltölteni a kancsót! A turmixgép kancsójában lévő összetevők mennyisége nem haladhatja meg a maximális (kancsón megjelölt) szintet.
- A sűrű termékek optimális turmixolásához csak félig kell megtölteni az kancsót.

HÚSDARÁLÓ

1. Helyezze be a húsdaráló csigát a húsdaráló fejbe. Tegye fel a vágókéseket a húsadagoló csiga végére (a vágófelülettel kifelé). Helyezze fel a kiválasztott rostélyt úgy, hogy a kivágás a húsdaráló fej kivezetésén lévő kiálló horonyba kerüljön. Tegye fel és csavarja be a hollandert. Meg kell győződni róla, hogy megfelelően rögzítette az elemeket.

2. Vegye le a húsdaráló csatlakozó burkolatot.
3. Helyezze rá a gépet a csatlakozóra (a húsdaráló fejnek enyhén jobbra kell dőlni). Forgassa el a húsdarálót balra, hogy a húsdaráló fej függőleges állásba kerüljön.

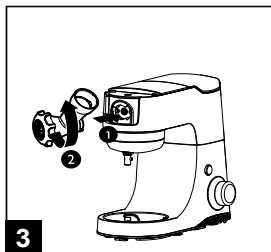
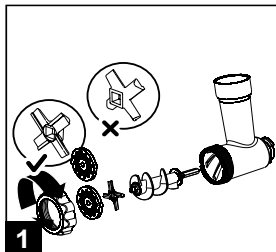

4. Helyezze fel a tálcát a termékadagoló nyílásra.
5. **FIGYELEM:** A húst a tömőrúddal kell a nyílásba nyomni. Tilos ehhez az ujjakat vagy más konyhaeszközt használni.

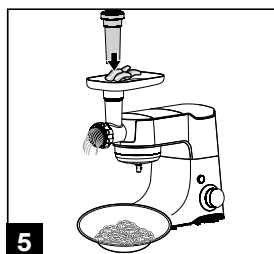
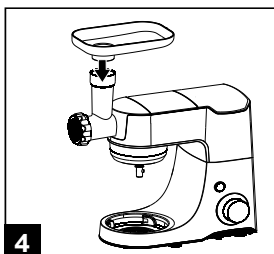

6. A húsdaráló szétszereléséhez forgassa el jobbra és vegye ki a csatlakozóból.

ZÖLDSÉGSZELETŐ

1. Helyezze a szeletelő fejet a zöldségszeletelő társójára.
2. Helyezze fel a szeletelőkést a szeletelő fejre. Kellő óvatossággal kell eljárni - a szeletelőkés nagyon éles!
3. Helyezze be az összetevőket az aprítótálba.

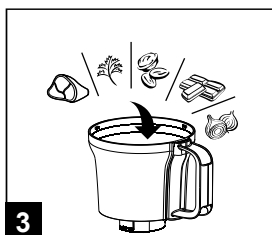
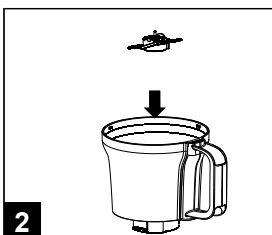
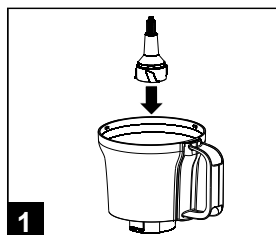

4. Tegye fel a fedetet a zöldségszeletelőre és csavarja el a megfelelő rögzítés biztosításához.
5. Vegye le a zöldségszeletelő csatlakozó burkolatot a készülék fejéről.

6. Helyezze rá a zöldségszeletelőt a főegységre és forgassa el a megfelelő rögzítés biztosításához (a képen látható módon).

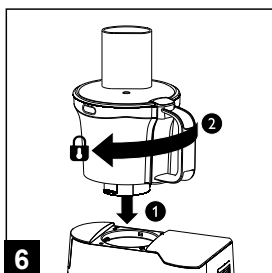
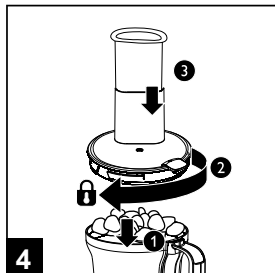

7. A készülékkel szeletelő korongokkal is tud élelmiszert szeletelni. Ehhez válassza ki a megfelelő szeletelő korongot és szerelje fel a tárcsára.
 8. Helyezze fel a tárcsát a szeletelő fej orsójára (meg kell győződni róla, hogy a szeletelő kés nincs felszerelve, ha a zöldségszeletelőt korongokkal használja).
 9. Tegye fel a fedelet a zöldségszeletelőre és csavarja el a megfelelő rögzítés biztosításához.

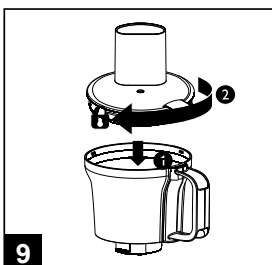
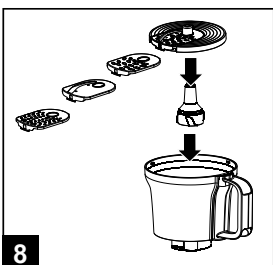
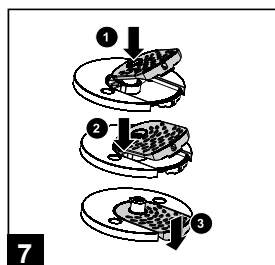

10. Vegye le a zöldségszeletelő csatlakozó burkolatot a készülék főegységéről.
 11. Helyezze fel a zöldségszeletelőt a főegységre és forgassa el a megfelelő rögzítés biztosításához (a képen látható módon).
 12. FIGYELMEZTETÉS: Az élelmiszert a tömörúddal kell a nyílásba nyomni. Tilos ehhez az ujjakat vagy más konyhaeszközt használni.

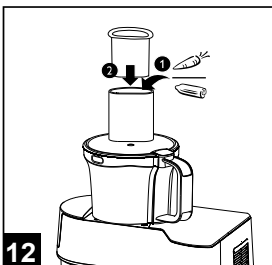
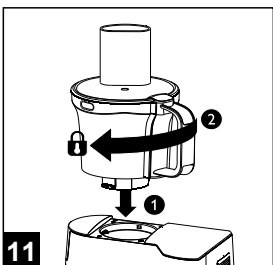

A zöldségszeletelő használatára vonatkozó megjegyzések:

- A szeletelőkészhez vagy a tárhoz tapadt élelmiszer eltávolításához előbb kapcsolja ki a készüléket és húzza ki a tápkábelt a hálózati aljzatból, majd távolítsa el a terméket egy spatulával
- Ha szeletelőkésekkel használja a zöldségszeletelőt, előbb a szeletelőkést szerelje fel, majd

csak utána helyezze be a feldolgozandó termékeket az aprítótálba.







- A zöldségszeletelőt nem szabad nagyon kemény termékek (pl. kávészemek, kurkuma, szerecsendió, jégkocka) feldolgozására használni, mivel eltompíthatják a szeletelőkés pengéjét.
- Nem javasolt túl sokáig használni a zöldségszeletelőt olyan termékek feldolgozására, mint sajt vagy a csokoládé, mivel a működő gép megnövelheti a termékek hőmérsékletét/felolvaszthatja őket.
- A készülék nem kapcsol be, ha nem, vagy rosszul tette fel a fedelet a zöldségszeletelőre.
- Javasolt feldarabolni az összetevőket az összetevőket, mielőtt a zöldségszeletelőbe helyezné őket.
- Javasolt feldolgozási sebesség:
 - Finom szeletelő korong: 4
 - Durva szeletelő korong: 4
 - Szeletelő korong: 3
 - Passzírozó korong: 4

A TERMÉK ELŐKÉSZÍTÉSE

Tartozékok	Termék	Max. mennyiség	Elkészítési idő	Javasolt sebességfokozat	
Habverő	Tejszín (38%)	1 l	3 perc	7	
	Tojásfehérje	x12	3 perc	7	
Turmixgép	Gyümölcs/zöldség + folyadék	1,25 l	1 perc	7	
	Jégkocka	x9	20x 1 mp	P	
	Sárgarépa + folyadék	400 g + 600 ml	2 perc	7	
Húsdaráló	Hús	2000 g	3 perc	7	
Zöldségszeletelő	Szeletelőkések	Hagyma	500 g	5x 1 mp	P
		Hús	500 g	5x 1 mp	P
		Fűszernövény	50 g	30 mp	P
		Mogyorók	250 g	60 mp	7
		Csokoládé	250 g	45 mp	7
	Durva szeletelő korong	Sárgarépa	500 g	30 mp	4
	Finom szeletelő korong	Uborka	x2.	30 mp	4
	Szeletelő korong	Burgonya	500 g	30 mp	4
	Passzírozó korong	Sajt	200 g	30 mp	4
		Burgonya	500 g	30 mp	4

TISZTÍTÁS

1. Kapcsolja ki a készüléket és húzza ki a tápkábelt a hálózati aljzataból a készülék szétszerelése vagy tisztítása előtt!
2. Tilos vízbe meríteni/leöblíteni a motorrészt! A készülékházat puha, enyhén benedvesített törölkendővel kell tisztítani.
3. Minden használat után meg kell tisztítani a készüléket.
4. A készülék zöldségszeletelő szeletelőkései és a korongok nagyon élesek, különös óvatossággal kell eljárni a tisztításuk során - sérülésveszély.
5. A húsdaráló rostélynak és vágókéseknek mindig bekenve kell lenniük. Minden használat után kenje be sütőolajjal.
6. A valamely tartozék elszíneződése esetén (pl. sárgarépa vagy narancs okozta) javasolt az elszíneződött helyet növényi olajjal benedvesített törölkendővel letörölni, majd megmosni az elemet.
7. A turmixgép tisztítása: öntsön meleg vizet néhány csepp mosogatószerrel az edénybe. Zárja le a fedelet. Helyezze a termékre, majd forgassa el a sebesség szabályozó tekerőgombot P állásba, hogy néhány másodpercre aktiválja a pulzáló üzemmódot. Vegye le az edényt a készülékről, öblítse ki folyó vízben és sík felületre megfordítva lehelyezve hagyja megszáradni.
8. Mosogatógépben mosás: a készülék egyes elemei mosogatógépben moshatók. Az alábbi táblázat azt mutatja, a készülék mely elemei moshatók mosogatógépben, folyó vízben, illetve törölhetők le enyhén benedvesített törölkendővel:

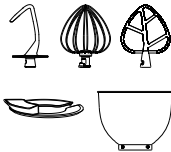
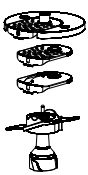
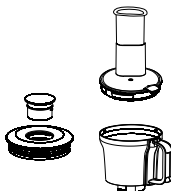
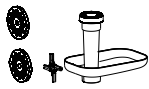
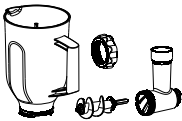
							
	✗	✗	✓		✓	✓	✓
	✓	✓	✗		✓	✓	✓
	✓	✓	✓		✓	✗	✓

PROBLÉMAMEGOLDÁS

Ha nem működik a készülék, ellenőrizze a lent megadott lehetséges okokat, mielőtt kapcsolatba lépne a márkaszervizzel. Meg kell győződni róla, hogy:

- a készülék és a tartozékok megfelelően vannak rögzítve.
- a csatlakozó burkolatok fel vannak rakva.
- a gépfej vízszintes állásban van.
- a készülék nincs túlterhelve. Túlterhelés esetén a készülék automatikusan kikapcsol. A készülék újraindításához forgassa a sebesség szabályozó tekerőgombot „0” állásba, majd csökkentse a feldolgozott termékek mennyiségét. Ez idő letelte után kapcsolja ki a készüléket és várjon néhány perct, míg az le nem hűl az újbóli használat előtt.

Ha nem szűnik meg a probléma, lépjen kapcsolatba a márkaszervizzel ellenőrzés/javítás céljából. Tilos a készülék sajátkezű megjavítása.

TULAJDONSÁGOK

Fő funkciók

- 7 sebességfokozat
- Pulzációs üzemmód
- Csöpögésgátló fedél nyílással
- Szálcsiszolt rozsdamentes acélból készült levehető tál
- Automatikus elhajlító mechanizmus
- Csúszásgátló alátétek
- A készülék egyes elemei mosogatógépben moshatók

Műszaki paraméterek

- Teljesítmény: max 1000 W
- Robotgép tál: 4,5 l
- Turmixgép kancsó: 1,25 l
- Zöldségszeletelő tál: 1,25 l
- Tápellátás: 220-240 V; 50/60 Hz
- Méretek (gépegység): 365x220x340 mm
- Súly (gépegység): 5,8 kg
- Tápkábel hossza: 1,45 m

A szett tartalma

- Konyhai robotgép
- Turmixgép
- Robotgép tál
- Húsdaráló (2 rostély: közepes, vastag)
- Zöldségszeletelő (4 szeletelőkorong: 2 szeletelésre- finom és durva, szeletelő, passzírozó)
- Dagasztókar
- Keverőkar
- Habverő
- Kolbásztöltő

HU

**Magyar****A termék helyes megsemmisítése****(elektromos és elektronikus berendezésekből származó hulladék)**

A terméken vagy a hozzá tartozó dokumentáción szereplő jelzés arra utal, hogy hasznos élettartama végén a terméket nem szabad háztartási hulladékkal együtt kidobni. Annak érdekében, hogy megelőzhető legyen a szabálytalan hulladékleadás által okozott környezet- és egészségkárosodás, különítse ezt el a többi hulladéktól, és felelősségteljesen gondoskodjon a hulladék leadásáról, a hulladékok fenntartható szintű újrafelhasználása céljából. A háztartási felhasználók a termék forgalmazójától vagy a helyi önkormányzati szervektől kérjenek tanácsot arra vonatkozóan, hová és hogyan vihetik el ez elhasznált terméket a környezetvédelmi szempontból biztonságos hulladékleadás céljából. Az üzleti felhasználók lépjenek kapcsolatba a forgalmazóval, és vizsgálják meg az adásvételi szerződés feltételeit. A terméket nem szabad leadni kereskedelmi forgalomból származó egyéb hulladékkal együtt.

Forgalmazva a Lechpol Electronics SRL által, Republicii utca 5 szám, helység Resita, megye CS, Románia.

teesa®

www.teesa.pl